

Bomba Silen S2 ESPA

Modelo	A	B	C	D	E	F	G	H	I	Kg
SILEN S2 75 18	623,5	222	272	285	188	268	Ø13	2 3/4"	326,5	14
SILEN S2 100 24	623,5	222	272	285	188	268	Ø13	2 3/4"	326,5	15
SILEN S2 150 29	623,5	222	272	285	188	268	Ø13	2 3/4"	326,5	18
SILEN S2 200 31	623,5	222	272	285	188	268	Ø13	2 3/4"	326,5	21
SILEN S2 300 36	623,5	222	272	285	188	268	Ø13	2 3/4"	326,5	23

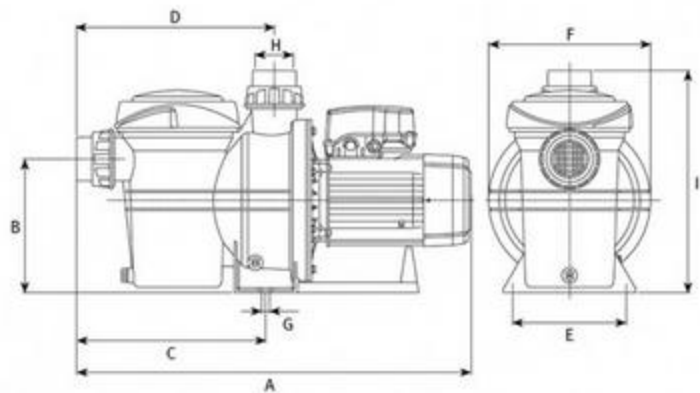

- Bomba centrífuga monocelular autoaspirante, compacta y robusta, diseñada para la recirculación de agua en **piscinas residenciales o públicas**.
- La Silen S2 es la **nueva versión de la ESPA Silen 2**, con materiales más resistentes. Ambos modelos comparten las mismas dimensiones, por lo que son totalmente intercambiables.
- **Ultrasilenciosa** y de servicio continuo, con **prefiltro de gran capacidad con tapa transparente** y cierre antibloqueo.
- Suministrada con racores de aspiración e impulsión para conexión a sistemas de filtración con tuberías de diámetro 63 mm.
- Autoaspirante hasta 4 m.
- Disponible en 10 modelos con diversas potencias, **desde 3/4 CV hasta 3 CV**, en versiones **monofásicas y trifásicas**.