



Termo eléctrico serie RXI-N. 50 litros

Descripción

- Termo eléctrico 50 litros de capacidad - tomas inferiores.
- Anclajes universales en posición vertical. De 210 a 350 mm.
- Control SMART que permite un ahorro de hasta el 16% en el consumo.
- Función antilegionella.
- Display electrónico de manejo intuitivo con termómetro, doble potencia y piloto de funcionamiento.
- Resistencia cerámica bajo vaina esmaltada de baja carga superficial.
- Doble potencia 1000W + 1000W.
- Calderín vitrificado con ánodo de magnesio electrónico para protección adicional.
- Válvula de seguridad tarada a 10 bar suministrada con el aparato.
- Garantía total: 3 años. Garantía caldera: 7 años.

Especificaciones técnicas

Termo eléctrico de 50 litros de capacidad. El calderín interior está fabricado en acero al carbono laminado en frío de 2 mm de espesor con un recubrimiento de esmalte vitrificado en horno a 860°C de 220µ de espesor que le confiere una protección adecuada contra la corrosión. Además, el aparato incorpora un ánodo de magnesio (Ø20x300mm) que funciona como protección adicional. Tomas de entrada y salida al tanque de G1/2'. La parte cilíndrica del cuerpo exterior está fabricada en chapa de acero al carbono de 0.4 mm de espesor recubierta de pintura epoxi-poliéster blanca de 70µ de espesor, las tapas inferior y superior son de plástico ABS de 2.5 mm de espesor y están engarzadas mecánicamente al cilindro. Entre el calderín y el cuerpo exterior presenta un aislamiento de poliuretano expandido de 20 mm de espesor libre de CFC. El termo se cuelga a la pared mediante 2 patas de 2 tornillos cada una que se sujetan directamente a la caldera utilizando 2 tornillos de M8. La citada unión se hace de forma solidaria con el cuerpo exterior que, de este modo queda sujeto al conjunto de forma mecánica. Los agujeros en la pared para colgar el aparato deben de ser de broca de 10 mm y profundidad 50 mm para el caso de paredes de fábrica de ladrillo de 10 cm con mortero incluido. El aparato permite su instalación tanto en posición vertical como horizontal con los tubos de entrada a la parte derecha del mismo o con los tubos a mano izquierda (tripoicional). La presión nominar del aparato son 9 bar (0.9 MPa) y se controla mediante una válvula hidráulica de seguridad y retención tarada a 10 bar (1.0MPa) suministrada con cada aparato. El calentamiento del agua se produce mediante una resistencia cerámica bajo vaina esmaltada de 1000W+1000W-230V de 3.5W/cm2 de carga superficial activables independientemente. El frontal del termo alberga un control electrónico SMART que aprende del uso que hace del termo el usuario permitiendo un ahorro de hasta el 16% en el consumo eléctrico.

El panel incluye también un piloto de conexión a la red eléctrica, un piloto de funcionamiento de las resistencias, un pulsador de doble potencia, un control de la temperatura dentro del tanque que puede hacerla oscilar de 6 a 75°C, un termómetro cualitativo y una función antilegionella que se activa manualmente y lanza un pico de temperatura de 80°C. En caso de fallo del termostato de regulación actúa un termostato de bulbo de doble seguridad tarado a 105°C. Clase I, IPX4 y clavija de conexión instalada en el mismo de fábrica. Según la Directiva EuP perfil de consumo 'M' y eficiencia energética 'B'. Las dimensiones totales del producto son 395x380x748 mm y su peso 19.6kg.

Componentes

- Función SMART (autoaprendizaje) y ANTILEGIONELLA (pico +80°C)
 - Control temperatura electrónico de 6 a 75°C.
- Piloto conexión a red, funcionamiento resistencias y diagnóstico fallos.
 - Dos patas de anclaje sujetas directamente a la caldera.
 - Válvula de seguridad y retención tarada a 10 bar.
 - Tornillos y tacos metálicos incluidos.

Certificados

Especificaciones eléctricas

Voltaje/frecuencia: 220-240 V 50/60 Hz

Intensidad máxima: 8.7 A

Potencia total: 1000W+1000W seleccionable desde el panel frontal

Resistencia: cerámica bajo vaina esmaltada de 3.5 W/cm2

Aislamiento eléctrico: Clase I

Índice de protección: IPX4

Termostato doble seguridad: 105 °C

Especificaciones mecánicas

Material caldera: Acero al carbono de 2mm de espesor

Recubrimiento caldera: Esmalte vitrificado de 220µ de espesor

Material cuerpo: Acero al carbono pintado epoxy blanco

Aislamiento: Poliuretano expandido libre CFC de 20 mm de espesor

Presión nominal: 9 bar (0.9 MPa)

Material tapas: ABS de 2.5 mm de espesor

Especificaciones del embalaje

Dimensiones embalaje individual: 780 alto x 440 ancho x 440 fondo (mm)

Peso con embalaje individual: 21.6 Kg

Dimensiones del producto: 748 alto x 380 ancho x 395 fondo (mm)

Peso del producto: 19.6 Kg

Instalación

El termo eléctrico se puede instalar en posición vertical, horizontal colgado a la pared con los tubos de entrada/salida a la derecha o con los tubos de entrada/salida a la izquierda (fig-1). En cualquier caso la válvula de seguridad debe de ser instalada en el tubo de entrada de agua, es decir, mirando el aparato de frente, a la derecha en posición vertical y en el tubo inferior en la horizontal. Por motivos de seguridad eléctrica y según el Reglamento Electrotécnico de Baja Tensión, la Instalación en baños debe de realizarse en la zona 3 según se muestra en la figura-2.

Aptitud a la función

Perfil de consumo: M

Eficiencia energética: B

Eficiencia (nwh): 41 %

Consumo eléctrico anual (AEC): 1252 kWh/año

Consumo eléctrico diario (Qelec): 6.57 kWh/día

Volumen: 50 l

Producción agua caliente a 40 °C: 79.5 l

Funcionamiento

Una vez instalado el aparato hidráulicamente y completamente llano de agua, conectar la clavija del mismo a una toma de corriente y el aparato está preparado para funcionar. Seleccionar la temperatura de acumulación deseada mediante los pulsadores '+' y '-'. Las opciones van desde la posición : '*' : 6°C (anticongelación), 'ECO': 55°C (óptimo energéticamente) y 'MAX': 75°C (máxima producción de agua caliente). Trascurrido un tiempo desde el momento de la conexión eléctrica, se dispone de agua caliente si se abre el grifo correspondiente. El interruptor permite seleccionar entre la potencia total y la mitad de la misma. Para otras funciones consultar el manual.

Mantenimiento

El aparato no requiere ningún mantenimiento. Únicamente hay que tener la precaución de vaciarlo en caso de heladas si no se va a utilizar.

Limpieza

Se recomienda un paño de algodón ligeramente humedecido en una solución jabonosa. A continuación, secar. No utilizar ningún tipo de producto agresivo.

Esquema dimensional

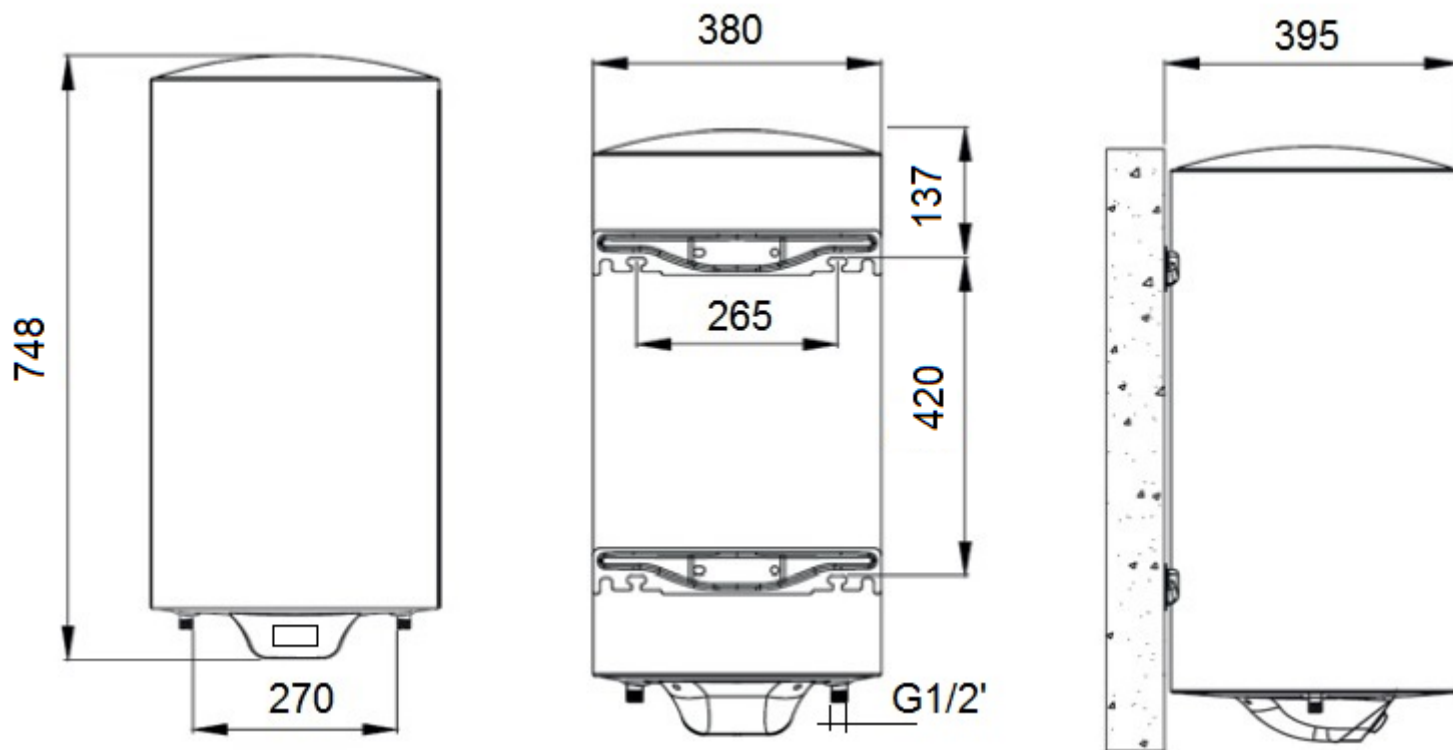

Certificados



Instalación

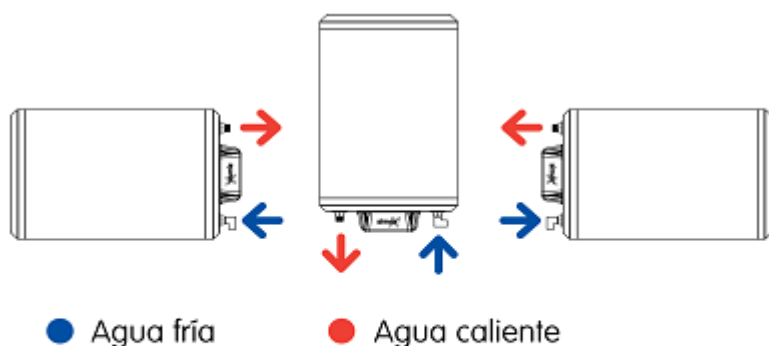

Fig-1

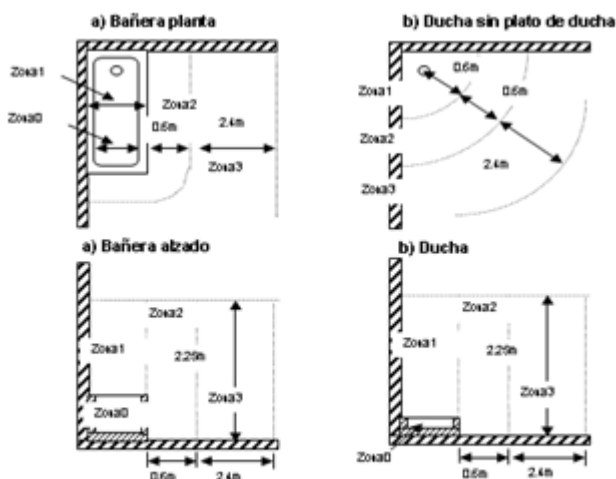

fig-2

ENERGY
енергия · ενεργεια

Y IJA
IE IA

APARICI RXI050N

M

A
B
C
D
E
F
G

B

15 dB

1252 kWh/annum

2015 812/2013



Ctra. Laureà Miró, 385-387
08980 | Sant Feliu de Llobregat,
Barcelona - España
T. +34 934 742 423
F. +34 934 743 548
nofer@nofer.com
www.nofer.com

PRODUCTOS
RELACIONADOS



Estas especificaciones pueden ser modificadas y/o rectificadas debido a exigencias de fabricación.