



BATMAR
ONTINYENT

MACC
GENERAL DE SANEAMIENTOS Y TÉCNICAS AMBIENTALES

ARENYS - Mueble 3 cajones 600



Acabado exterior



Blanco brillo

Acabado Interior



Nude

E-05
NORMA
EN 717-1

**CIERRE
CON FRENO**

Dimensiones y peso embalaje

	600
Longitud mm.	650
Fondo mm.	
Altura mm.	840
Peso neto Kg.	27
Peso bruto Kg.	29,4

Dimensiones

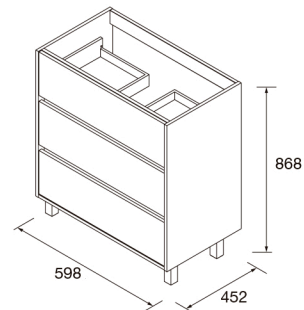

Características Técnicas

Fabricación frentes y laterales (e=16mm):

- Blanco Brillo: tablero de partículas laminado lacado con pintura poliéster alto brillo UV.
- Gris mate, Roble Caledonia, Roble Eternity: tablero de partículas laminado.

Fabricación estructura interna (e=16mm): tablero de partículas laminado acabado nude con textura cuero.

* Todos los tableros utilizados en la fabricación de este mueble están clasificados como clase E05 con bajo contenido en formaldehídos.

* Cantos según diseño: PVC, ABS. (canteado con cola PUR)

Cajón: Cajón de madera con guía oculta de extracción parcial de cierre amortiguado y regulación en altura. Capacidad de carga máx. 25 Kg.

Espacio libre para zona de agua

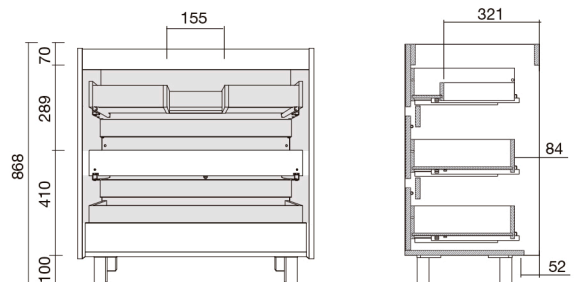

Herrajes

Patas

Patas de ABS en acabado anodizado brillo. (altura 100 mm)